



นำเสนอผลการจัดการความรู้ ปี .....

ระดับส่วนงาน .....

ระดับบุคคล ชื่อ.....

๑ กำหนดทิศทางและเป้าหมายการบริหารจัดการความรู้

วิสัยทัศน์ มจร.

“มหาวิทยาลัยพระพุทธศาสนาระดับโลก”

วิสัยทัศน์ความรู้ มจร.

“องค์กรแห่งการเรียนรู้วิถีพุทธ”

วิสัยทัศน์ ส่วนงาน.

วิสัยทัศน์ความรู้ ส่วนงาน.



๒ กำหนดและจัดลำดับความสำคัญของหัวข้อความรู้

## Knowledge Landscape

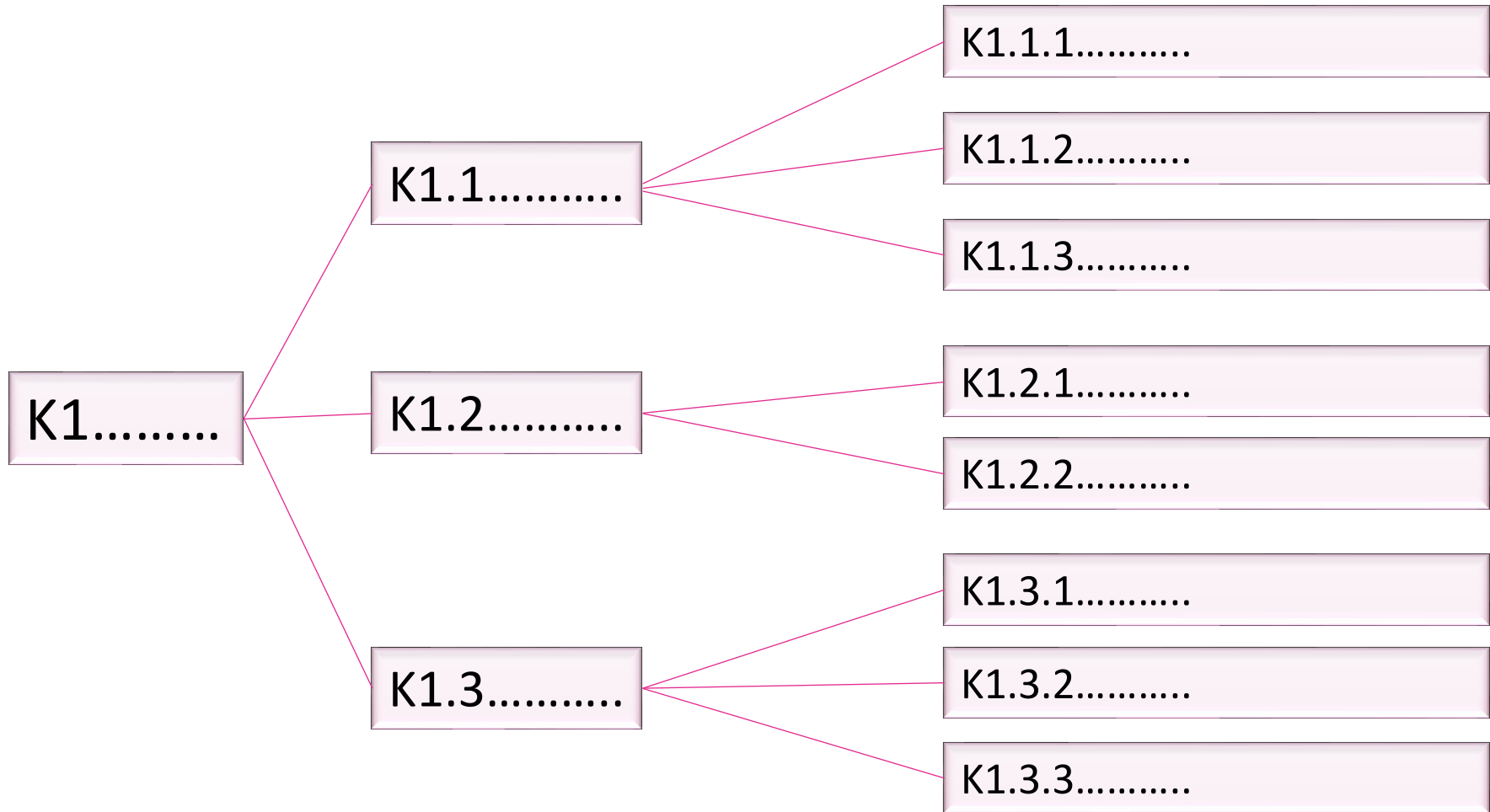



การสร้าง แบ่งปัน จัดเก็บความรู้ ประยุกต์ใช้ความรู้และมุ่งสู่การพัฒนา Best Practice

# Practices และ Lessons Learned ที่มีการแลกเปลี่ยนเรียนรู้ (Sharing)

# รายละเอียดกิจกรรม ๑



## รายละเอียดกิจกรรม ๒

# ผลการจัดการความรู้

เชิงปริมาณ

.....

.....

เชิงคุณภาพ

.....

.....